

<nobr>Каталожен №</th>	Наименование	Сума Comment	Цена в BGN	Отстъпка	Включено в	От сериен номер:	До сериен номер	Техн. информация
1 48637901400	Корпус	1						(12.2018)
2 48524357301	Заклучващ пост	2						
3 00009980405	Торсионна пружина	2						
4 48517913100	Пружина	1						
5 48634403010	Електрическа инсталация	1						
6 48604040800	Плоча с ел. контакти	1						
7 41377919400	Скоба за марлuch	1						
8 48636003500	Капак FSA 90	1						
10 48639671800	Лепенка с технически характеристики FSA 90 Европа	1						
11 48639671802	Лепенка с технически характеристики FSA 90 Япония	1						
16 90744774135	Самонарезен винт с полукръгла глава IS-P5x20	7						

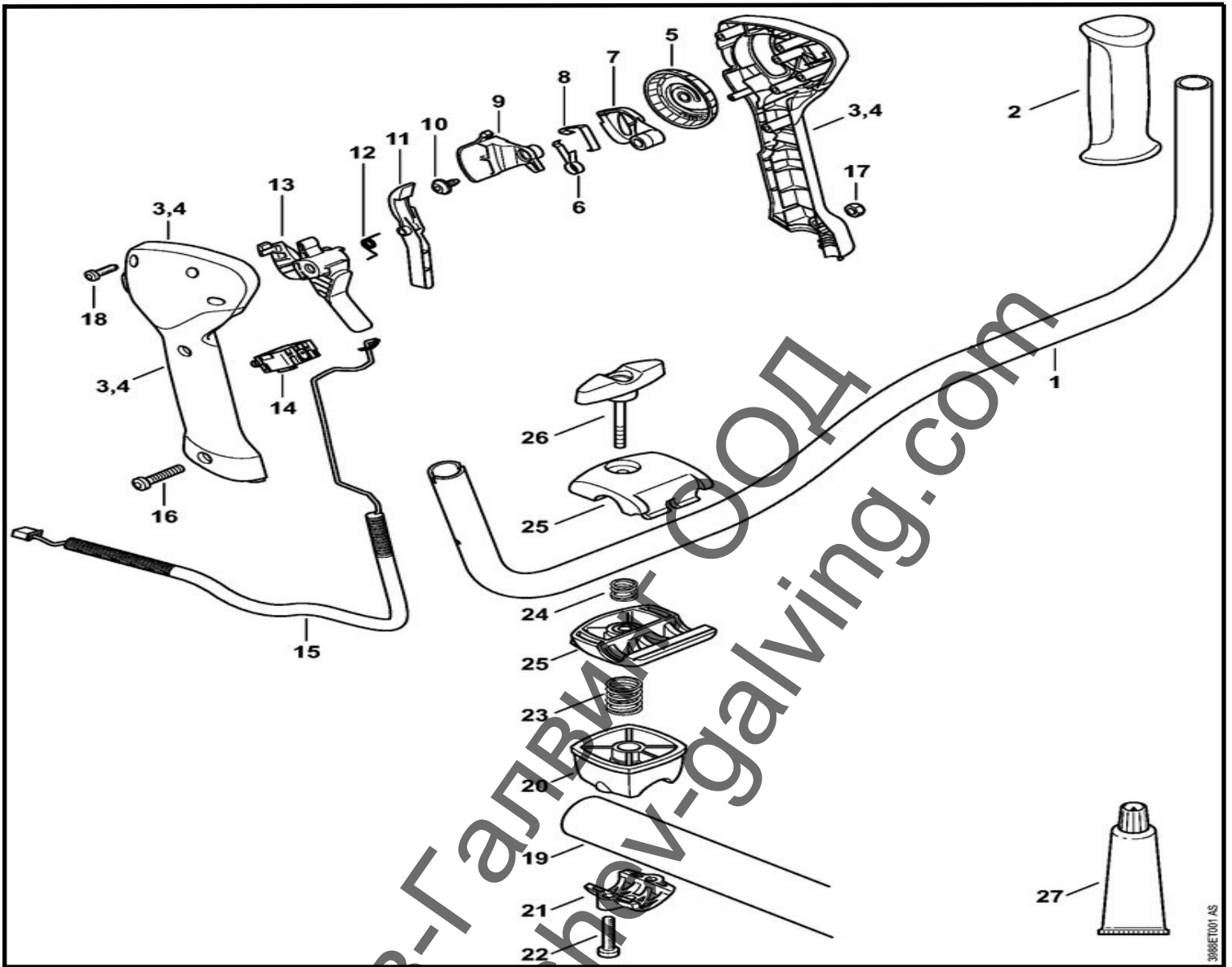

<nobr>Каталожен №</th>	Наименование	Сума Comment	Цена в BGN	Отстъпка	Включено в	От сериен номер:	До сериен номер	Техн. информация
1 41477901704	Тръбна ръкохватка	1						
2 41477910302	Ръкохватка	1						
3 48637901300	Ръкохватка с органи за управление	1						
4 48637900500	Ръкохватка	1						
5 48637982100	Регулиращо колело	1						
6 41497913102	Пружина	1						
7 41491822802	Лост	1						
8 41497913101	Пружина	1						
9 48634352800	Стопорен лост	1						
10 91040032962	Самонарезен винт P4x10	1						
11 48634356300	Блокировка на скоростен лост	1						

<nobr>Каталожен №</>	Наименование	Сума	Comment	Цена в BGN	Отстъпка	Включено в	От сериен номер:	До сериен номер	Техн. информация
12 41281824501	Торсионна пружина	1							
13 48634352400	Спусък	1							
14 48634300500	Прекъсвач	1							
15 48634403000	Електрическа инсталация	1							
16 90223461069	Винт с цилиндрична глава IS-M5x30	1							
17 92143200700	Стопорна гайка M5	1							
18 90744783025	Самонарезен винт с полукръгла глава IS-P4x16	4							
19 41347903200	Захват за тръбна ръкохватка	1							
20 41347907600	Опора	1							
21 41347910900	Скоба	1							
22 90223411370	Винт с цилиндрична глава IS-M6x30	2							
23 00009971701	Натискова пружина	1							
24 00009971304	Натискова пружина	4							
25 41287904800	Скоба	1							
26 41287907501	Крилчат винт	1							
27 07811201109	универсална смазка 80 г	1 (B)							

Ташев-Галвинг ООД  
www.tashev-galving.com

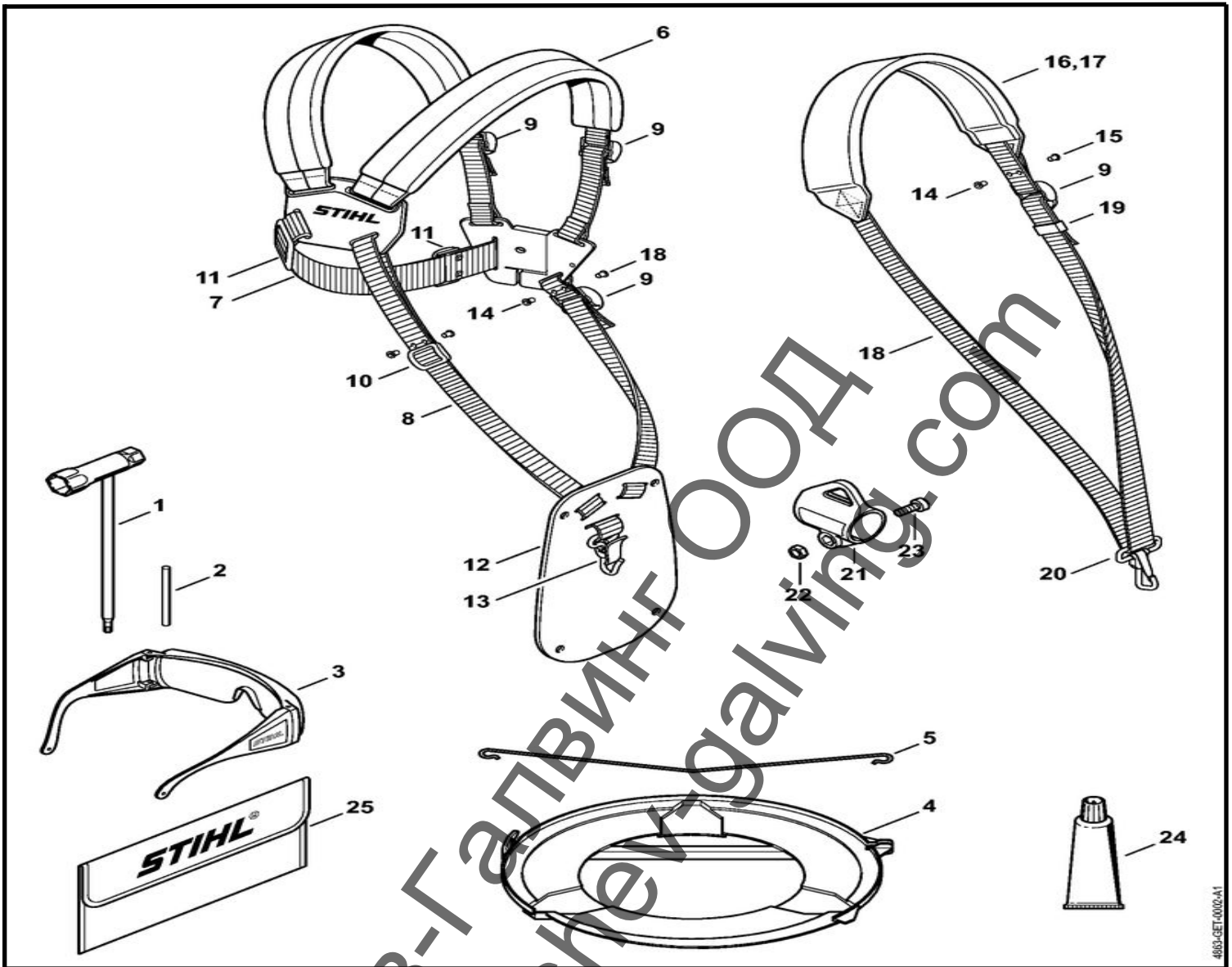

<nobr>Каталожен №</>	Наименование	Сума Comment	Цена в BGN	Отстъпка	Включено в	От сериен номер:	До сериен номер	Техн. информация
1 41808903400	Комбиниран ключ	1						
2 41308937800	Блокиращ пост	1						
3 00008840307	Предпазни очила не за Аржентина	1						
4 41197903906	Транспортен предпазител Ø 260	1						
5 41197924305	Скоба	1						
6 41197109001	Самар	1						
7	Ремък 38x780mm / 1.5x30.7''	1 (D)						
00009302242	Колан 38 mm x 5 m	1 (A,B)						
8	Ремък 25 mm x 1.18 m / 1x46.5''	1 (D)						
00009302241	Колан 25 mm x 10 m	1 (A,B)						
9 42037927200	Плъзгач	3						

<nobr>Каталожен №</>	Наименование	Сума	Comment	Цена в BGN	Отстъпка	Включено в	От сериен номер:	До сериен номер	Техн. информация
10 41197186300	Плъзгач	1							
11 41197186310	Плъзгач	2							
12 41197187400	Предпазна пластина	1							
13 41477106900	Карабинер	1							
14 94080214530	Нит 4x8x6 (брой артикули - според нуждите)	1							
15 94090214420	Капса 4x8 (брой артикули - според нуждите)	1							
16 48520071000	Комплект колан	1							
17 41197109012	Колан	1							
18	Ремък 25 mm x 1.86 m / 1x73''	1	(D)						
00009302241	Колан 25 mm x 10 m	1	(A,B)						
19 41197186320	Плъзгач	1							
20 41197106900	Карабинер	1							
21 00007908801	Халка	1							
22 90223410980	Винт с цилиндрична глава IS-M5x16	1							
23 92102610700	Шестостенна гайка M5	1							
24 07811201109	универсална смазка 80 г	1	(B)						
25 00008910810	Чанта с инструменти	1	(B)						

Ташев-Галвинг ООД  
www.tashev-galving.com

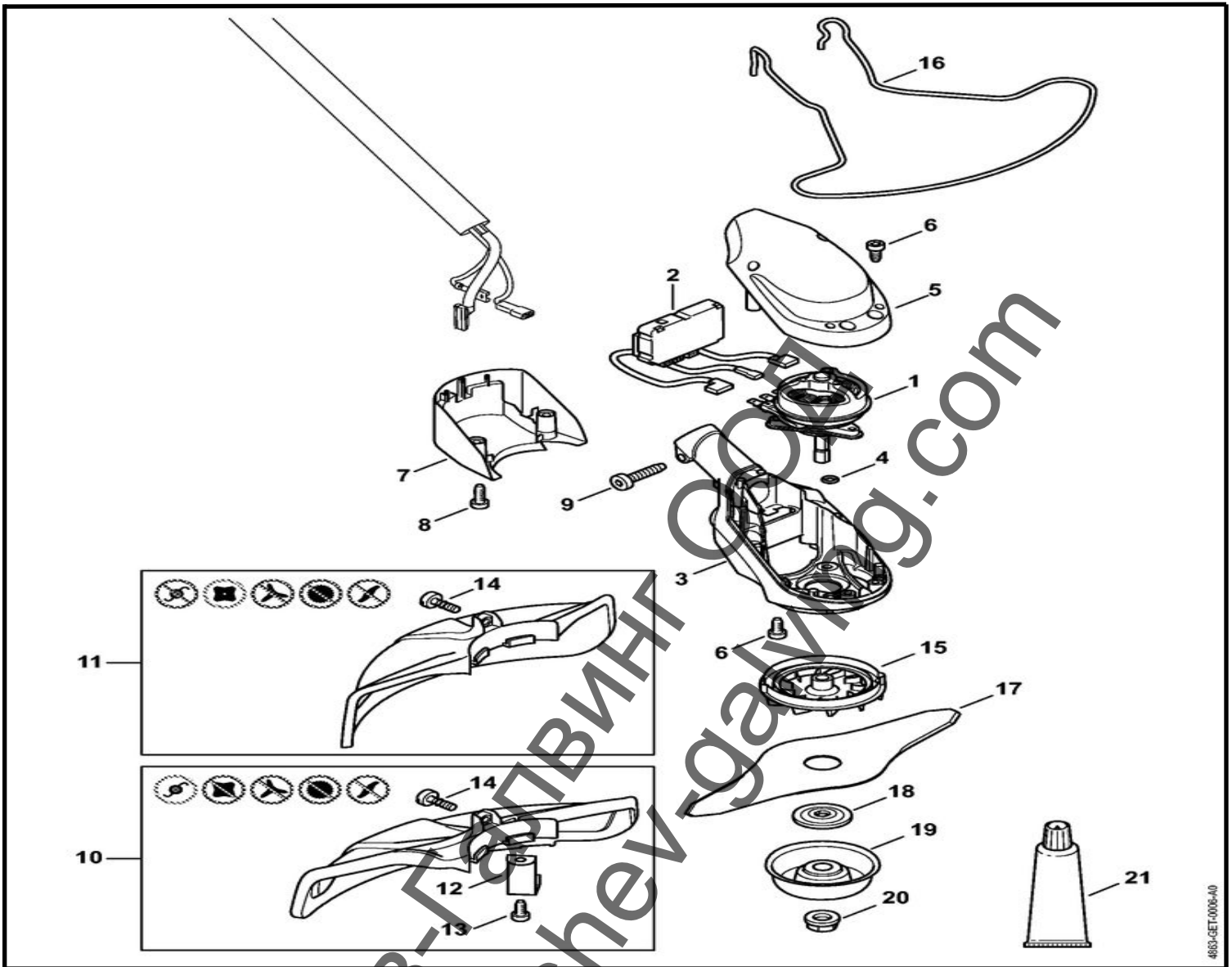

<nobr> Каталожен №</>	Наименование	Сума Comment	Цена в BGN	Отстъпка	Включено в	От серийен номер:	До серийен номер	Техн. информация
1 48636000201	Електрически двигател V/Hz	1						
2 48634301410	Електронен модул	1						
3 48636021200	Арматурен корпус	1						
4 96459457455	Опръстен 4.9x1.9	2						
5 48636020900	Капак	1						
6 90764784106	Самонарезен винт А3х12	5						
7 48636020400	Капак	1						
8 90744774135	Самонарезен винт с полукръгла глава IS-P5x20	2						
9 90754784712	Самонарезен винт с полукръгла глава IS-D6x28	1						
10 48637108120	Предпазител	1						

<nobr> Каталожен №</>	Наименование	Сума	Comment	Цена в BGN	Отстъпка	Включено в	От сериен номер:	До сериен номер	Техн. информация
11 48637108100	Предпазител	1							
12 41337134110	Нож	1							
13 90744784405	Самонарезен винт с полукръгла глава IS-P6x14	1							
14 90223190981	Винт IS-M5x17	1							
15 48636003200	Перка	1							
16 48637133400	Скоба	1 (B)							
17 40017133812	Нож за косене 260-2	1							
18 41307131600	Притискаща шайба	1							
19 41267133100	Тарелка	1							
20 41266427600	Гайка с фланец M10x1 лява резба	1							
21 07811201109	универсална смазка 80 г	1 (B)							

Ташев-Галвинг ООД  
www.tashev-galving.com

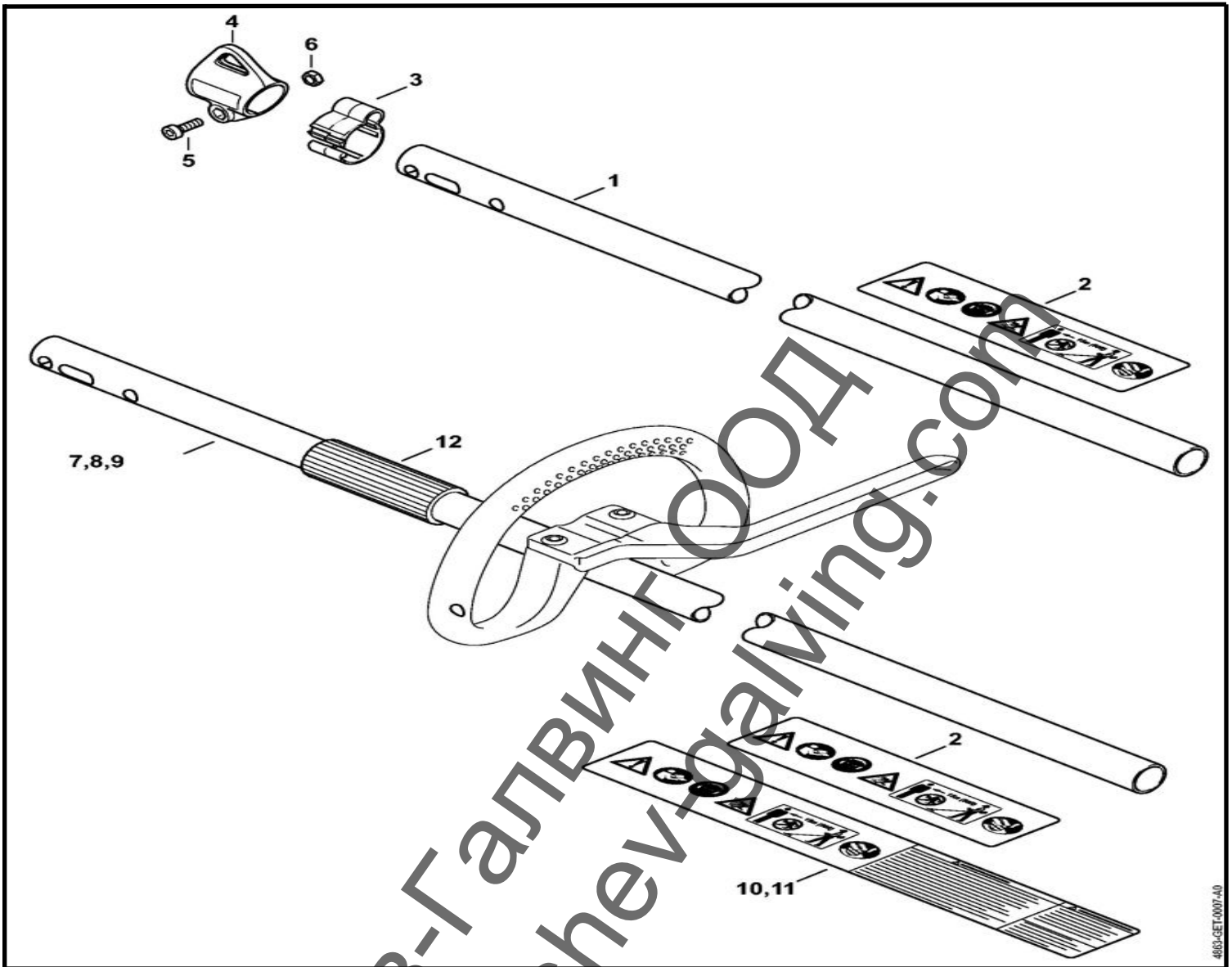

<nobr>Каталожен №</th>	Наименование	Сума Comment	Цена в BGN	Отстъпка	Включено в	От сериен номер:	До сериен номер	Техн. информация
1 48637107100	Тръба на предавателния вал, оборудвана $\varnothing$ 25.4 mm	1						
2 00009677339	Лепенка с предупредителни пиктограми FSA	1						
3 00001822100	Държач $\varnothing$ 25,4 mm	1						
4 00007908801	Халка	1						
5 90223410980	Винт с цилиндрична глава IS-M5x16	1						
6 92102610700	Шестостенна гайка M5	1						